

Activités dérèglementées par des aides-soignants Mesure de la taille et du poids

Pour plus de détails concernant les activités dérèglementées ci-dessous,
consulter les *Méthodes de soins informatisées (MSI)*

Mesure de la taille	Fait
Procéder à la double identification de l'utilisateur	<input type="checkbox"/>
Procéder à l'hygiène des mains	<input type="checkbox"/>
Expliquer la procédure à l'utilisateur et obtenir son consentement verbal	<input type="checkbox"/>
Couvrir la plate-forme (base de l'appareil) avec un papier	<input type="checkbox"/>
Faire retirer tous les accessoires (soulier, bijoux, etc)	<input type="checkbox"/>
Si l'appareil de mesure est apposé au mur, demander à l'utilisateur d'être de dos et d'appuyer ses talons, ses fesses et son dos contre le mur	<input type="checkbox"/>
Demander à l'utilisateur de garder la tête droite et centrée	<input type="checkbox"/>
Abaïsser le curseur sur la tête afin d'aplatir les cheveux	<input type="checkbox"/>
Noter les résultats et les communiquer à l'infirmière	<input type="checkbox"/>
Disposer du papier protecteur ajouté à la base de l'appareil	<input type="checkbox"/>
Procéder à l'hygiène des mains	<input type="checkbox"/>
Mesure du poids	
Utilisation d'une balance à fléau	
Lors de l'utilisation de la balance à fléau	<input type="checkbox"/>
Procéder à la double identification de l'utilisateur	<input type="checkbox"/>
Expliquer la procédure à l'utilisateur et obtenir son consentement	<input type="checkbox"/>
Procéder à l'hygiène des mains	<input type="checkbox"/>
Couvrir la plate-forme (base de l'appareil) avec un papier	<input type="checkbox"/>
Faire retirer tous les accessoires (soulier, bijoux, etc)	<input type="checkbox"/>
Placer les deux contreponds ou poids coulissants à zéro	<input type="checkbox"/>
S'assurer que le fléau est en équilibre	<input type="checkbox"/>

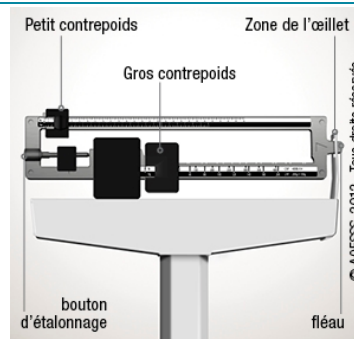

Activités dérèglementées par des aides-soignants

Mesure de la taille et du poids

Mesure du poids (suite)	Fait
Faire monter l'utilisateur sur le plateau de la balance	<input type="checkbox"/>
Déplacer d'abord le plus gros contrepoids vers l'encoche le plus rapprochée, puis le petit	<input type="checkbox"/>
Faire la lecture du poids en additionnant le nombre de kilogramme	<input type="checkbox"/>
Aider l'utilisateur à descendre de la balance	<input type="checkbox"/>
Disposer du papier protecteur ajouté à la base de l'appareil	<input type="checkbox"/>
Procéder à l'hygiène des mains	<input type="checkbox"/>
Noter les résultats et les communiquer à l'infirmière	<input type="checkbox"/>
Utilisation d'une balance électronique	
Procéder à la double identification de l'utilisateur	<input type="checkbox"/>
Expliquer la procédure à l'utilisateur et obtenir son consentement verbal	<input type="checkbox"/>
Procéder à l'hygiène des mains	<input type="checkbox"/>
Couvrir la plate-forme (base de l'appareil) avec un papier	<input type="checkbox"/>
Faire retirer tous les accessoires (soulier, bijoux, etc)	<input type="checkbox"/>
Effectuer la mise à zéro	<input type="checkbox"/>
Faire monter l'utilisateur sur le plateau de la balance	<input type="checkbox"/>
Faire la lecture du poids	<input type="checkbox"/>
Aider l'utilisateur à descendre de la balance	<input type="checkbox"/>
Disposer du papier protecteur ajouté à la base de l'appareil	<input type="checkbox"/>
Éteindre la balance, le cas échéant	<input type="checkbox"/>
Procéder à l'hygiène des mains	<input type="checkbox"/>
Noter les résultats et les communiquer à l'infirmière	<input type="checkbox"/>